

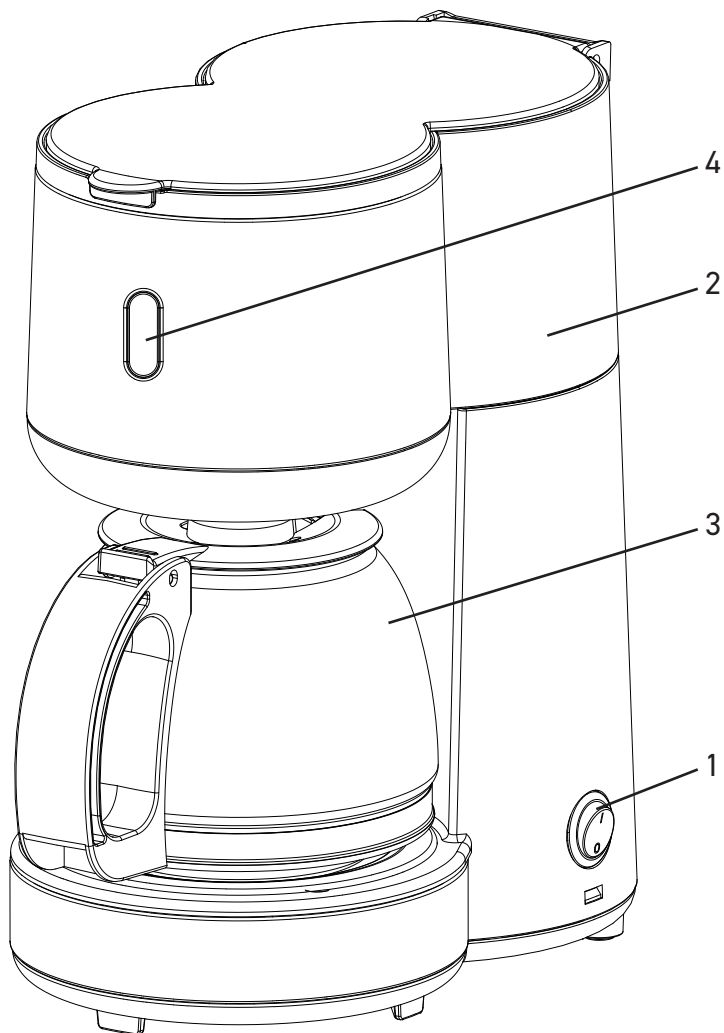

Gebraiksaanwijzing	NL
Instructions	EN
Mode d'emploi	FR
Gebrauchsanleitung	DE
Instrucciones de uso	ES



**24.3001.00.50 Compact Coffee Maker Deluxe 0.6L**





Gebbruiksaanwijzing	NL	4
Bourgini service en garantie	NL	6
Instructions	EN	7
Bourgini service and warranty	EN	9
Mode d'emploi	FR	10
Service après-vente et garantie Bourgini	FR	12
Gebrauchsanleitung	DE	13
Bourgini Kundenservice und Garantie	DE	15
Instrucciones de uso	ES	16
Servicio postventa y garantía de Bourgini	ES	18

## VEILIGHEIDSAANWIJZINGEN

Lees voor gebruik de gebruiksaanwijzing aandachtig door. Bewaar de gebruiksaanwijzing. Het apparaat kan worden gebruikt, gereinigd en onderhouden door kinderen vanaf 8 jaar indien ze onder toezicht staan van een persoon die verantwoordelijk is voor hun veiligheid. Houd het apparaat en het netsnoer buiten het bereik van kinderen onder de 8 jaar. Kinderen mogen niet met het apparaat spelen. Houd altijd toezicht op kinderen om te voorkomen dat ze met het apparaat spelen. Het apparaat kan worden gebruikt door personen met een fysieke, zintuiglijke, mentale of motorische handicap en door personen zonder de benodigde ervaring en kennis indien ze onder toezicht staan van een persoon die verantwoordelijk is voor hun veiligheid of instructies krijgen over hoe het apparaat op een veilige manier te gebruiken is en indien ze de gevaren begrijpen die met het gebruik samenhangen.

- Dit apparaat is uitsluitend bedoeld voor huishoudelijk gebruik.
- Laat het apparaat niet onbeheerd achter tijdens gebruik.
- Gebruik het apparaat en de toebehoren uitsluitend voor de beoogde doeleinden. Gebruik het apparaat en de toebehoren niet voor andere doeleinden dan beschreven in de handleiding.
- Gebruik het apparaat niet als een onderdeel, toebehoren, netsnoer of stekker beschadigd of defect is. Laat een beschadigd of defect onderdeel, toebehoren, netsnoer of stekker door de leverancier of een erkend service-centrum vervangen.
- Gebruik het apparaat niet in de buurt van voorzieningen die water bevatten zoals badkuipen, douches en wastafels.
- Dompel het apparaat niet onder in water of andere vloeistoffen. Als dit toch gebeurt, haal dan zo snel mogelijk de stekker uit het stopcontact. Verwijder het apparaat nooit uit water of andere vloeistoffen, voordat de stekker uit het stopcontact gehaald is. Een apparaat dat in water of andere vloeistoffen terecht is gekomen kunt u niet meer gebruiken.
- Zorg dat er geen water in de aansluitpunten van het netsnoer en het verlengsnoer kan komen.
- Houd het netsnoer uit de buurt van warmtebronnen, olie en scherpe randen.
- Controleer voor gebruik altijd of de netspanning overeenkomt met de spanning op het typeplaatje van het apparaat.
- Sluit voor extra bescherming het apparaat aan op een groep die beveiligd is door een aardlekschakelaar met een nominale aanspreekstroom van maximaal 30 mA.
- Bedien het apparaat niet door middel van een externe tijdschakelaar of een apart afstandsbedieningssysteem.
- Wikkel het netsnoer en een eventueel verlengsnoer altijd volledig af. Zorg dat het netsnoer en een eventueel verlengsnoer niet over de rand van een werkblad hangen, dat deze niet per ongeluk verstrengeld kunnen raken en dat niemand er over kan struikelen.
- Trek niet aan netsnoer om de stekker uit het stopcontact te halen.
- Haal de stekker uit het stopcontact als het apparaat niet in gebruik is.
- Gebruik het apparaat niet buitenshuis. Plaats het apparaat op een stabiel en vlak oppervlak.
- Houd het apparaat uit de buurt van warmtebronnen. Plaats het apparaat niet op hete oppervlakken of in de buurt van open vlammen.
- Zorg dat uw handen droog zijn voordat u het apparaat aanraakt.
- Haal de stekker uit het stopcontact voordat u het apparaat gaat monteren of demonteren en

voordat u reinigings- en onderhoudswerkzaamheden aan het apparaat gaat uitvoeren.

- Motor apparaten: pas op voor scherpe en/of bewegende delen. Houd uw handen tijdens gebruik, reiniging en onderhoud uit de buurt van de bewegende delen.
- Verwarmingsapparaten: wacht totdat het apparaat is afgekoeld voordat u de behuizing en de onderdelen van het apparaat aanraakt.

Wees extra voorzichtig tijdens reiniging en onderhoud.

## TOEPASSING

Met de Compact Coffee Maker Deluxe 0.6L kan filterkoffie worden gezet.

## KENMERKEN

Het koffiezetapparaat heeft de volgende kenmerken:

1. Aan/uit-schakelaar
2. Waterniveau-indicator
3. Glazen kan, inhoud: 0,6 liter
4. Verlichte aan/uit- indicator

## EERSTE GEBRUIK

Controleer of alle accessoires aanwezig zijn en het apparaat niet beschadigd is. Vul het waterreservoir tot het maximumstreepje en kook een aantal keer water zonder gemalen koffie. Gooi het water elke keer weg. Maak alle losse onderdelen schoon en droog ze grondig zoals beschreven in het hoofdstuk "REINIGING EN ONDERHOUD".

## GEBRUIK

1. Open het deksel en vul het waterreservoir met koud drinkwater.

LET OP: Vul het waterreservoir niet verder dan het maximumstreepje op het reservoir. Het apparaat kan per keer 4 grote of 5 kleine kopjes koffie zetten.

2. Plaats een koffiefilter maat 1x4.
3. Doe gemalen koffie naar keuze in het filter. Gemiddeld hebt u voor een kop koffie een afgestroken eetlepel gemalen koffie nodig. Dit kunt u natuurlijk naar smaak variëren. Plaats het deksel terug.
4. Plaats de glazen pot op de warmhoudplaat door deze er horizontaal op te schuiven. Zorg dat het midden van de pot recht onder de trechteruitgang staat.
5. Steek de stekker in het stopcontact.
6. Druk op de schakelaar. Het indicatielampje gaat branden en het apparaat begint te werken.

LET OP: U kunt het koffiezetten op elk moment onderbreken door de schakelaar uit te zetten. Het indicatielampje gaat dan uit.

LET OP: Het apparaat is uitgerust met een zogenaamde pauzeer-en-schenk-functie. Dat betekent dat u op elk gewenst moment tijdens het koffiezetten de pot uit het apparaat kunt halen om een kopje koffie in te schenken. Het koffiezetten wordt daarbij niet onderbroken en er wordt geen druppel koffie gemorst. Plaats de glazen pot gewoon weer op het warmhoudplaatje en de koffie begint weer door te lopen. Verwijder de glazen pot nooit langer dan 30 seconden en plaats nooit een lege pot op het warmhoudplaatje wanneer dit nog warm is.

7. Wanneer het koffiezetten is voltooid, haalt u de glazen pot van het warmhoudplaatje. LET OP: De hoeveelheid vloeibare koffie die u uiteindelijk krijgt, is minder dan de hoeveelheid water die u in het waterreservoir hebt gedaan. De gemalen koffie absorbeert namelijk ook water. **PAS OP: Bij het inschenken van de koffie mag u de glazen pot niet in een hoek houden die groter is dan 45 graden ten opzichte van verticaal. U moet de koffie langzaam uitschenken totdat de pot leeg is. Doet u dit te schielijk dan gutst de koffie tegen de onderkant van de deksel van de pot aan en over de rand van de pot, met mogelijk brandwonden tot gevolg.**

8. Nadat het apparaat de koffie heeft gezet, schakelt het automatisch over naar de warmhoudfunctie. Deze houdt uw koffie 30 minuten warm. Na 30 minuten warmhoudfunctie schakelt het apparaat automatisch uit. Voor een optimale smaak is het echter het beste om uw koffie meteen na het zetten uit te schenken en op te drinken.
9. Schakel uw koffiezetter altijd uit wanneer u hem niet gebruikt en trek de stekker uit het stopcontact.

## REINIGING EN ONDERHOUD

LET OP: Trek altijd de stekker uit het stopcontact en laat het apparaat helemaal afkoelen voordat u het schoonmaakt. Dompel het netsnoer, de stekker of het elektrische apparaat nooit onder in water of een andere vloeistof, anders krijgt u een elektrische schok.

- Reinig alle losse onderdelen na gebruik in een heet sopje.
  - Veeg de buitenkant van het product af met een zachte, vochtige doek om vlekken te verwijderen.
- NB: Probeer niet de binnenkant van het waterreservoir schoon te maken omdat dan plukjes stof van de schoonmaakdoek kunnen achterblijven. Daardoor zou uw koffiezetter verstopt kunt raken. Spoel het waterreservoir regelmatig om met koud water.
- In het gebied boven de trechter kunnen zich waterdruppels ophopen die tijdens het



koffiezetten op de behuizing van het apparaat kunnen druppelen. Om dit te voorkomen kunt u het gebied na gebruik van het apparaat het beste afnemen met een schone, droge doek.

- Plaats alle onderdelen weer terug en zet het apparaat weg voor het volgende gebruik.

## ONTKALKEN

Om te zorgen dat uw koffiezetter goed blijft werken, is het nodig om hem af en toe te ontkalken. Hoe vaak dit moet gebeuren hangt af van de kalkhoudendheid van het water in uw woonplaats en van hoe vaak u het apparaat gebruikt. Wij adviseren de volgende ontkalkingsprocedure:

1. Vul het waterreservoir met water en ontkalker tot aan het maximumstreepje. De verhouding water/ontkalker moet 4:1 zijn. Voor details raadpleegt u de handleiding van uw ontkalkingsmiddel. Het juiste ontkalkingsproduct vindt u in uw supermarkt en bevat een beschrijving als "huishoudelijk ontkalkingsmiddel" of iets dergelijks.
2. Schuif de glazen pot op het warmhoudplaatje.
3. Zorg ervoor dat er geen resten gemalen koffie aanwezig zijn en dat de trechter op zijn plaats zit.
4. Schakel het apparaat in en laat de ontkalkingsoplossing "zetten".
5. Nadat u 1 kopje van deze oplossing "gezet" hebt, schakelt u het apparaat uit.
6. Laat de oplossing 15 minuten staan en herhaal dan de stappen 4-6.
7. Schakel het apparaat in en "zet" de oplossing totdat het waterreservoir helemaal leeg is.
8. Ten slotte reinigt u het apparaat door het minstens drie keer met een vol reservoir schoon water door te laten lopen.

## AFVALVERWIJDERING

Elektrische apparaten, accessoires en hun verpakkingen moeten op een voor het milieu verantwoorde wijze zoveel mogelijk worden hergebruikt. Gooi deze materialen dus niet bij het huisvuil. Alleen voor landen van de EU:



Volgens de Europese WEEE richtlijn 2002/96/EG voor afhandelen van elektrische en elektronische oude apparaten moeten niet meer bruikbare apparaten apart worden ingezameld en op een milieu verantwoorde wijze worden gerecycled.

## BOURGINI SERVICE EN GARANTIE

Garantie wordt verleend gedurende 2 jaar vanaf de aankoop datum volgens de kassabon, welke tevens het garantiebewijs is. Voor garantie wendt u zich tot de winkelier. Geen garantie voor defecten welke het gevolg zijn van verkeerd gebruik, ondeskundige demontage, schade door vallen, stoten e.d. en schade door niet tijdig ontkalken van apparaten welke met water worden gebruikt. Indien bij een bepaald product specifieke garantievoorwaarden worden vermeld, hebben deze prioriteit boven de algemene voorwaarden. De garantie is niet van toepassing op gevolgschade. Voor vragen over het gebruik van het product kunt u onze website raadplegen [www.bourgini.com](http://www.bourgini.com)

## DISCLAIMER

Wijzigingen voorbehouden; specificaties kunnen zonder opgave van redenen worden gewijzigd.

## SAFETY INSTRUCTIONS

- ★ Read these instructions carefully before use and keep them in a safe place.
  - ★ This appliance may be used, cleaned and serviced by children older than 8 years of age provided they are supervised by a person responsible for their safety. Keep the appliance and the power cord away from children younger than 8. Children are not allowed to play with the appliance. Children should always be monitored to prevent them from playing with the appliance.
  - ★ The appliance may be used by persons with a physical, sensory, mental or motor disability and by persons without the necessary experience and knowledge, provided they are supervised by a person responsible for their safety, or when they are given instructions on how to safely use the appliance and if understand the dangers that come with the use of the appliance.
- This appliance is only intended for normal household use.
  - Never leave the appliance unattended when in use.
  - Only use the appliance and accessories for their intended purposes. Do not use the appliance and accessories for any other purposes than those described in the instructions.
  - Do not use the appliance when a part, accessory, the power cord or plug is damaged or defective. Only let the supplier or an acknowledged service centre replace a damaged or defective part, accessory, power cord or plug.
  - Do not use the appliance near facilities containing water, such as bath tubs, showers and wash basins.
  - Do not immerse the appliance in water or any other liquid. If this nevertheless happens, unplug the appliance from the wall socket as soon as possible. Never remove the appliance from water or other liquids before unplugging it from the wall socket. You can no longer use an appliance that has been immersed in water or other liquids.
  - Make sure that water cannot get into the connection points of the power cord nor the extension cord.
  - Always keep the power cord away from heat sources, oil and sharp edges.
  - Always check, before use, that the mains voltage corresponds to the voltage on the rating plate of the appliance.
  - For extra safety, connect the appliance to a group protected by a residential current operated circuit breaker with a nominal operating current of max. 30 mA.
  - Never operate the appliance by means of an external time switch or a separate remote control system.
  - Always unroll the power cord and extension cord (when applicable) fully. Make sure that the power cord and extension cord (when applicable) do not dangle over the edge of the worktop to prevent them from becoming entangled or somebody accidentally tripping over them.
  - Do not unplug the appliance by pulling the power cord.
  - Always unplug the appliance when not in use.
  - Do not use the appliance outdoors. Place the appliance on a stable and level surface.
  - Keep the appliance away from heat sources. Do not place the appliance on hot surfaces or near open flames.
  - Make sure your hands are dry before you touch the appliance.
  - Unplug the appliance before assembling or disassembling it and before cleaning or servicing the unit.



- Engine driven appliances: beware of sharp and/or moving parts. Always keep your hands away from the moving parts when using, cleaning or servicing the appliance.
- Heating devices: wait until the appliance has cooled down before you touch the housing and parts of the unit.

Be extra careful during cleaning and servicing.

## APPLICATION

The Compact Coffee Maker Deluxe 0.6L can be used to make filter coffee.

## FEATURES

The coffee maker has the following features:

1. On/off switch
2. Water level indicator
3. Glass jar, capacity: 0.6 litre
4. Illuminated on-off indicator

## FIRST USE

Check that all accessories are complete and the unit is not damaged. Fill the water tank to the maximum level on the water gauge and brew water several times without coffee grounds, discarding the water each time. Clean and dry all detachable parts thoroughly according to the section "CLEANING AND MAINTENANCE".

## USE

1. Open the top cover and fill the water tank with cold drinking water.

NOTE: Do not fill the water tank beyond the maximum level as indicated on the water gauge. The appliance can brew 4 big or 5 small cups of coffee each brewing cycle.

2. Insert a coffee filter size 1x4.
3. Put ground coffee of your choice in the filter. On average you need one level tablespoon of ground coffee for each cup of coffee. Of course, this can be adapted according to taste. Replace the lid.
4. Insert the glass carafe with lid onto the warming plate, sliding it in horizontally, ensuring that the center line of the carafe aligns with that of the funnel.
5. Plug the unit into a socket.
6. Press the switch; the indicator will be illuminated and the appliance will begin working.

NOTE: The brewing process can be interrupted by pressing the switch again at any time and the indicator will go off, indicating your coffee maker is turned off.

NOTE: The appliance is designed with a pause-and-serve feature: if you wish, at any time during the brewing cycle, you can temporarily remove the carafe to pour and serve a cup of hot coffee. The brewing cycle

will not be interrupted and no coffee will drip from the appliance. Simply replace glass carafe onto warming plate to restart the brewing cycle. But do not remove the glass carafe for longer than 30 seconds, and never return an empty carafe to the warming plate when it is still warm.

7. Remove the carafe to serve when brewing has finished.

NOTE: The amount of liquid coffee you get will be less than the amount of the water you have added, as some water is absorbed by the coffee grounds residue in the filter.

**CAUTION: When pouring coffee, the angle at which you incline the carafe must not exceed 45 degrees from vertical. You should pour out the coffee slowly until the carafe is empty, otherwise the coffee in the carafe will rush to the bottom of the carafe lid and the coffee will overflow the brim of the lid and could scald people!**

8. After brewing, the appliance will automatically switch to the warming mode, which will continue to keep your coffee warm for 30 minutes. After 30 minutes in warming mode, the appliance will cut off automatically. For optimum taste, however, serve the coffee just after brewing.
9. Always turn the coffee maker off and unplug it when not in use.

## CLEANING AND MAINTENANCE

**CAUTION: Always remove the plug from the socket and allow the appliance to cool down completely before you clean it. Never immerse the power cord, the plug or the electrical appliance in water or any other liquid as this will cause an electric shock.**

- Clean all detachable parts after each use in hot sudsy water.
- Wipe the external surfaces of product with a soft, damp cloth to remove stains.

NOTE: Do not attempt to clean the inside of the water tank, as this will leave a residue of lint and may clog your coffee maker. Simply rinse with cold water periodically.

- Water droplets may build up in the area above the funnel and drip onto the base of the appliance during brewing. To control the dripping, wipe off the area with a clean, dry cloth after each use of the appliance.
- Replace all parts and store for next use.

## DESCALING

To keep your coffee maker operating efficiently, you should periodically clean away the mineral deposits left by the water. The frequency of this will be dictated by the water quality in your area and the frequency of use. We recommend removing mineral deposits as follows:



1. Fill the tank with water and descaler to the maximum level as indicated on the water gauge (the ratio of water to descaler should be 4:1, but for detail please refer to the instructions provided with your descaler. The product to use will be described as a "household descaler" or "anti-limescale", available in the supermarket.
2. Insert the glass carafe onto the warming plate.
3. Make sure that there are no coffee grounds and that the funnel is in place.
4. Switch on the appliance and allow it to "brew" the de-scaling solution.
5. After "brewing" a one-cup solution, switch off the appliance.
6. Leave the solution to stand for 15 minutes and then repeat steps 4-6.
7. Switch on the appliance and run off the solution until the water tank is completely empty.
8. Rinse by operating the appliance with just water at least 3 times.

### WASTE DISPOSAL

Electrical appliances, accessories and their packaging must be reused as much as possible in an environmentally sound manner. Do not dispose of these items together with your normal rubbish. Only for EU countries:



According to the European 2002/96/EG WEEE Guideline on the disposal of old electric and electronic appliances, the appliances that are no longer used must be collected and recycled in an environmentally sound manner.

### BOURGINI SERVICE AND WARRANTY

The warranty is valid for a period of 2 years from the date of purchase as stated on your purchase receipt, which also your proof of warranty. Please turn to your retailer to claim your warranty. The warranty shall not apply if the product is subjected to incorrect use,, improperly disassembled, damaged by falls, impacts or similar, or if damage is caused due to failure to descale in good time products that are manufactured for use with water. Should a certain product be provided with specific warranty terms and conditions, these shall receive priority over general terms and conditions. The warranty shall not apply to indirect damages. Should you have any questions regarding the use of the product, please consult our website at [www.bourgini.com](http://www.bourgini.com)

### DISCLAIMER

Changes reserved; specifications are subject to change without stating grounds for doing so.



## CONSIGNES DE SÉCURITÉ

- ★ Lisez attentivement le mode d'emploi avant toute utilisation. Conservez le mode d'emploi.
  - ★ Cet appareil peut être utilisé, nettoyé et entretenu par des enfants à partir de 8 ans sous la supervision d'un adulte responsable de leur sécurité. Tenez l'appareil et le cordon électrique hors de portée des enfants de moins de 8 ans. Les enfants ne doivent pas jouer avec l'appareil. Surveillez toujours les enfants pour éviter qu'ils ne jouent avec l'appareil.
  - ★ L'appareil peut être utilisé par des personnes ayant un handicap physique, sensoriel, mental ou moteur et par des personnes ne disposant pas de l'expérience et des connaissances nécessaires à condition qu'elles soient supervisées par une personne responsable de leur sécurité ou qu'elles reçoivent des instructions sur la façon d'utiliser cet appareil en toute sécurité et qu'elles comprennent les dangers qui vont de pair avec son utilisation.
- Cet appareil est uniquement conçu pour un usage ménager.
  - Ne laissez pas l'appareil sans surveillance pendant son utilisation.
  - Utilisez l'appareil et ses accessoires uniquement pour l'usage pour lequel il est conçu. N'utilisez pas l'appareil et les accessoires pour un usage autre que ceux décrits dans le mode d'emploi.
  - N'utilisez pas l'appareil lorsqu'un de ses composants, un accessoire, le cordon ou la fiche sont endommagés ou défectueux. Faites remplacer un composant, accessoire, cordon ou fiche endommagés ou défectueux par le fournisseur ou un réparateur agréé.
  - N'utilisez pas l'appareil à proximité d'éléments contenant de l'eau tels que baignoires, douches et lavabos.
  - Ne plongez pas l'appareil dans l'eau ou tout autre liquide. Si cela se produit, débranchez immédiatement l'appareil de la prise de courant. Ne sortez jamais l'appareil hors de l'eau ou autre liquide avant d'avoir débranché la fiche de la prise de courant. Vous ne pouvez plus utiliser un appareil qui est tombé dans l'eau ou un autre liquide.
  - Évitez que l'eau ne puisse pénétrer dans les points de connexion du cordon et de la rallonge.
  - Tenez le cordon à l'écart de sources de chaleur, de produits huileux et de rebords coupants.
  - Avant emploi, vérifiez toujours que le voltage de votre domicile correspond à voltage indiqué sur la plaque d'identification de l'appareil.
  - Pour une meilleure protection, branchez l'appareil sur un groupe protégé par un disjoncteur avec une tension nominale de 30 mA maximum.
  - N'alimentez pas l'appareil au moyen d'une minuterie externe ou d'un système séparé de commande à distance.
  - Déroulez toujours entièrement le cordon et éventuellement la rallonge. Veillez à ce que le cordon et éventuellement la rallonge ne pendent pas sur le rebord d'un plan de travail, qu'ils ne risquent pas de s'emmêler et que personne ne risque de se prendre les pieds dedans.
  - Ne tirez pas sur le cordon pour débrancher la fiche de la prise de courant.
  - Débranchez la fiche de la prise de courant lorsque l'appareil n'est pas utilisé.
  - N'utilisez pas l'appareil à l'extérieur. Placez l'appareil sur une surface stable et plane.
  - Ne placez pas l'appareil à proximité de sources de chaleur. Ne placez pas l'appareil sur des surfaces chaudes ou à proximité d'un feu ou de flammes.
  - Veillez à avoir les mains bien sèches lorsque vous touchez l'appareil.
  - Débranchez la fiche de la prise de courant avant de monter ou de démonter l'appareil et avant

d'effectuer des opérations de nettoyage ou d'entretien.

- Appareils motorisés : faites attention aux parties acérées et/ou mobiles. Pendant l'emploi, le nettoyage et l'entretien, ne touchez pas les parties mobiles.
- Appareils de chauffage : attendez que l'appareil ait refroidi avant de toucher le coffrage et les pièces.

Soyez particulièrement vigilant lors du nettoyage et de l'entretien.

## APPLICATION

Le Compact Coffee Maker Deluxe 0.6L sert à faire du café filtre.

## CARACTÉRISTIQUES

La cafetière électrique a les caractéristiques suivantes :

1. Interrupteur marche/arrêt
2. Indicateur du niveau d'eau
3. Verseuse à verre, capacité : 0,6L
4. Voyant lumineux marche/arrêt

## PREMIÈRE UTILISATION

Contrôler que tous les accessoires sont au complet et que la cafetière électrique est intacte. Remplir le réservoir d'eau au maximum et faire bouillir l'eau plusieurs fois sans café en prenant soin de jeter l'eau à chaque fois. Nettoyer et sécher soigneusement tous les éléments détachables en se conformant au chapitre « NETTOYAGE ET ENTRETIEN ».

## UTILISATION

1. Ouvrir le capot de la cafetière et remplir le réservoir d'eau d'eau potable froide.

**REMARQUE :** Ne pas remplir le réservoir au-delà du niveau maximum. L'appareil peut produire 4 grandes tasses ou 5 petites tasses de café par cycle.

2. Placez un filtre de taille 1x4 dans le porte-filtre.
3. Versez le café moulu de votre choix dans le filtre. À titre indicatif, vous aurez besoin d'une cuillère à soupe rase de café moulu par tasse de café. Vous pouvez bien évidemment adapter ces proportions à vos goûts personnels. Remettez le couvercle en place.
4. Poser la carafe en verre sur la plaque chauffante en la faisant glisser à l'horizontale et en s'assurant que le centre de la carafe s'aligne sur celui de l'entonnoir.
5. Brancher l'appareil.
6. Appuyer sur le bouton de mise en marche ; le témoin lumineux s'allume pour signaler que l'appareil est mis en route.

**REMARQUE :** La préparation des tasses de café peut être interrompue à tout moment en appuyant une seconde fois sur le bouton de mise en marche ; le témoin lumineux s'éteint pour signaler que la cafetière est arrêtée.

**REMARQUE :** L'appareil est équipé d'une fonction pause pour servir le café, qui permet de brièvement retirer la carafe pendant le processus de préparation afin de servir une tasse de café chaud. Non seulement le cycle de préparation n'est pas interrompu, mais en plus le café ne s'égoutte pas de l'appareil. Il suffit de replacer la carafe sur la plaque chauffante pour redémarrer le cycle de préparation du café. En revanche, il ne faut pas retirer la carafe plus de 30 secondes et ne pas la replacer vidée de son contenu lorsque la plaque est encore chaude.

7. Une fois le cycle de préparation terminé, retirer la carafe pour servir le café.

**REMARQUE :** La quantité de café (liquide) obtenu sera moins importante que la quantité d'eau versée dans le réservoir du fait qu'une partie de l'eau est absorbée par la mouture de café lorsqu'elle passe dans le filtre.

**MISE EN GARDE :** En servant le café, il ne faut pas incliner la carafe à plus de 45 °. Il est recommandé de verser le café lentement jusqu'à ce que la carafe soit vide. Dans le cas contraire, le café peut se précipiter dans le couvercle de la carafe et se mettre à couler au niveau du bord, risquant ainsi d'ébouillanter les personnes présentes !

8. Une fois le cycle de préparation terminé, la cafetière passe automatiquement au mode de maintien au chaud du café pendant 30 minutes. Au-delà de ce délai, la cafetière s'éteint automatiquement. Il est cependant recommandé de servir le café directement après le cycle de préparation afin d'en retirer le meilleur des saveurs.
9. Toujours éteindre et débrancher la cafetière lorsqu'elle n'est pas en service.

## NETTOYAGE ET ENTRETIEN

**MISE EN GARDE :** Débranchez toujours l'appareil et laissez-le totalement refroidir avant de le nettoyer.

**Afin d'éviter les risques d'électrocution, ne jamais plonger le câble ou la prise d'alimentation électriques ni l'appareil électrique lui-même dans l'eau ou dans tout autre liquide.**

- Nettoyer tous les éléments détachables après chaque utilisation dans de l'eau savonneuse chaude.
- Essuyer les surfaces externes de l'appareil avec un chiffon doux et humide afin de retirer les taches éventuelles.



REMARQUE : Ne pas tenter de nettoyer la partie interne du réservoir d'eau afin d'éviter de déposer des fibres textiles pouvant boucher la cafetière électrique. Rincer simplement et régulièrement le réservoir à l'eau froide.

- Des gouttes d'eau peuvent se former dans la zone située au-dessus de l'entonnoir et s'écouler sur la base de l'appareil durant le cycle de préparation du café. Pour contrôler l'égouttement, essuyer la zone concernée avec un chiffon propre et sec après chaque utilisation de l'appareil.
- Replacer tous les éléments et stocker jusqu'à la prochaine utilisation.

## DÉTARTRAGE

Pour permettre à la cafetière électrique de fonctionner correctement, il est nécessaire de régulièrement éliminer les dépôts calcaires laissés par l'eau. La fréquence du nettoyage dépend de la qualité de l'eau de votre région et de la fréquence d'utilisation de l'appareil. Nous recommandons de procéder au détartrage de la manière suivante :

1. Remplir le réservoir d'eau et de détartrant jusqu'au niveau maximum (la proportion d'eau et de détartrant doit être 4:1 ; se reporter aux consignes du détartrant utilisé pour de plus amples informations). Le produit à utiliser est un « détartrant ménager » ou un produit « anti calcaire » disponible dans les supermarchés.
2. Poser la carafe sur la plaque chauffante.
3. S'assurer que l'entonnoir est propre et qu'il n'y a pas de café dans l'appareil.
4. Allumer la cafetière électrique et laisser la solution détartrante se dissoudre dans l'appareil.
5. Éteindre l'appareil une fois la première tasse de solution détartrante récupérée dans la carafe.
6. Laisser le reste de la solution reposer 15 minutes dans l'appareil et répéter les opérations 4 à 6 incluse.
7. Rallumer la cafetière électrique et attendre que le réservoir soit complètement vide.
8. Rincer au moins trois fois l'appareil en le faisant fonctionner avec tout juste de l'eau.

## COLLECTE DES DÉCHETS

Les appareils et accessoires électriques ainsi que leurs emballages doivent autant que possible être recyclés en tenant compte de l'environnement. Par conséquent, ne jetez pas ces matériaux avec les ordures ménagères. Uniquement pour les pays de l'UE :



Conformément à la directive européenne 2002/96/EG DEEE relative aux déchets d'équipements électriques ou électroniques, les appareils ne pouvant plus être utilisés doivent être collectés et soumis à un recyclage respectueux de l'environnement.

## SERVICE APRÈS-VENTE ET GARANTIE BOURGINI

Le ticket de caisse fait office de bon de garantie et vous permet de bénéficier d'une garantie de 2 ans à partir de la date d'achat. Pour la garantie, veuillez vous adresser au magasin où vous avez effectué votre achat. La garantie ne couvre pas les dommages résultant d'une mauvaise utilisation et d'un démontage non effectué par un professionnel agréé. Vous ne pouvez bénéficier en outre de la garantie si vous faites tomber votre appareil ou si vous le cognez, et si vous ne détartrez pas à temps les appareils nécessitant l'utilisation d'eau. Les conditions de garantie spécifiques concernant un produit particulier prévalent sur les conditions de garantie générales. La garantie ne couvre pas les dommages indirects. Pour toute question relative à l'utilisation du produit, vous pouvez vous reporter sur notre site Web [www.bourgini.com](http://www.bourgini.com)

## AVIS DE NON-RESPONSABILITÉ

Sous réserve de modifications ; les spécifications peuvent être modifiées sans notification préalable.

## SICHERHEITSHINWEISE

- ★ Diese Gebrauchsanleitung vor der Benutzung des Geräts bitte sorgfältig durchlesen. Die Gebrauchsanleitung danach aufbewahren.
- ★ Das Gerät kann von Kindern ab 8 Jahren benutzt, gereinigt und gepflegt werden, allerdings nur unter Aufsicht einer Person, die für ihre Sicherheit zuständig ist. Gerät und Netzkabel von Kindern unter 8 Jahren fernhalten. Kinder dürfen nicht mit dem Gerät spielen. Kinder immer beaufsichtigen und darauf achten, dass sie nicht mit dem Gerät spielen.
- ★ Das Gerät kann von Personen mit körperlichen, sensorischen, mentalen oder motorischen Einschränkungen und von Personen ohne Vorkenntnisse und Erfahrungen benutzt werden, allerdings nur unter Aufsicht einer Person, die für ihre Sicherheit zuständig ist, oder sofern sie Anweisungen zum sicheren

Gebrauch des Gerätes erhalten und die Gefahren, die von der Benutzung ausgehen, verstehen.

- Dieses Gerät ist ausschließlich für den Hausgebrauch bestimmt.
- Das Gerät während des Gebrauchs nie unbeaufsichtigt lassen.
- Das Gerät und die Zubehörteile dürfen nur zweckgebunden benutzt werden. Verwenden Sie das Gerät und die Zubehörteile niemals für andere als die in der Gebrauchsanleitung beschriebenen Zwecke.
- Bei Schäden an einem Element, einem Zubehörteil, am Netzkabel oder am Stecker darf das Gerät nicht benutzt werden. Beschädigte oder defekte Elemente, Zubehörteile, Netzkabel oder Stecker sollten nur vom Lieferanten oder von einem anerkannten Kundendienst ausgetauscht werden.
- Verwenden Sie das Gerät nicht in der Nähe von Vorrichtungen, die Wasser enthalten, wie Badewannen, Duschen oder Waschbecken.
- Das Gerät nie in Wasser oder andere Flüssigkeiten tauchen. Sollte dies doch einmal passieren, müssen Sie schnellstmöglich den Netzstecker ziehen. Das Gerät niemals aus dem Wasser oder aus anderen Flüssigkeiten herausnehmen, solange der Stecker noch in der Steckdose steckt. Ein Gerät, das ins Wasser oder in sonstige Flüssigkeiten gefallen ist, können Sie nicht mehr benutzen.
- Achten Sie darauf, dass kein Wasser in die Anschlusspunkte von Netzkabel und Verlängerungskabel gelangen kann.
- Das Netzkabel darf nicht in die Nähe von Wärmequellen, Öl oder scharfkantigen Gegenständen gelangen.
- Kontrollieren Sie vor Gebrauch immer, ob die Netzspannung der auf dem Typenschild des Geräts angegebenen Spannung entspricht.
- Für eine zusätzliche Sicherung sollte das Gerät an eine Gruppe angeschlossen werden, die durch einen Erdschlussschalter mit einem Ansprechstrom von maximal 30 mA gesichert ist.
- Bedienen Sie das Gerät nicht mithilfe einer externen Zeitschaltuhr oder einer separaten Fernbedienung.
- Netzkabel und ein eventuelles Verlängerungskabel immer vollständig abwickeln. Achten Sie darauf, dass das Netzkabel und ein eventuelles Verlängerungskabel nicht

von der Arbeitsplatte herunterhängen, sodass jemand sich darin verfangen oder darüber stolpern könnte.

- Nicht am Netzkabel ziehen, wenn Sie den Stecker aus der Steckdose herausziehen möchten.
- Den Stecker auch aus der Steckdose ziehen, wenn das Gerät nicht in Betrieb ist.
- Das Gerät nicht im Freien benutzen. Das Gerät auf eine stabile und ebene Fläche stellen.
- Das Gerät nicht in der Nähe von Wärmequellen aufstellen. Das Gerät nicht auf heiße Oberflächen stellen und von offenem Feuer fernhalten.
- Das Gerät nur mit trockenen Händen anfassen.
- Ziehen Sie immer zuerst den Stecker aus der Steckdose, wenn Sie das Gerät zusammensetzen oder auseinandernehmen und wenn Sie das Gerät reinigen oder pflegen.
- Bei motorbetriebenen Geräten: Achten Sie auf scharfe und/oder bewegende Teile. Achten Sie darauf, dass Ihre Hände bei der Benutzung, Reinigung und Pflege nicht zu nah an die bewegenden Teile kommen.
- Bei Geräten, die heiß werden: Lassen Sie das Gerät immer abkühlen, ehe Sie das Gehäuse und die einzelnen Teile berühren. Lassen Sie bei Reinigung und Pflege besondere Vorsicht walten.

## ANWENDUNG

Mit dem Compact Coffee Maker Deluxe 0.6L kann Filterkaffee gemacht werden.

## PRODUKTMERKMALE

Der Kaffeemaschine hat die folgenden Produktmerkmale:

1. An/Aus-Schalter
2. Wasserstandsanzeige
3. Glaskanne, Inhalt: 0,6L
4. Kontrollleuchte

## ERSTGEBRAUCH

Bitte prüfen Sie, ob das Zubehör vollständig vorhanden und das Gerät unbeschädigt ist. Füllen Sie den Wasserbehälter bis zum maximalen Füllstand der Füllstandsanzeige und lassen Sie mehrmals Wasser ohne Kaffeepulver durch die Maschine laufen, wobei Sie das Wasser jedes Mal wegschütten. Reinigen und trocknen Sie alle abnehmbaren Teile gründlich, wie im Abschnitt „REINIGUNG UND PFLEGE“ beschrieben.

## VERWENDUNG

1. Öffnen Sie den Deckel und füllen Sie den Wasserbehälter mit kaltem Trinkwasser.

**HINWEIS:** Füllen Sie den Wasserbehälter nicht über den maximalen Füllstand hinaus, der an der Füllstandsanzeige markiert ist. Das Gerät kann bei jedem Durchlauf 4 große oder 5 kleine Tassen Kaffee kochen.

2. Setzen Sie eine Filtertüte Größe 1x4 ein.
3. Füllen Sie gemahlene Kaffee nach Wunsch in die Filtertüte. Normalerweise benötigen Sie für eine Tasse Kaffee einen gestrichenen Esslöffel gemahlene Kaffee. Natürlich können Sie die Menge nach Wunsch variieren. Den Deckel wieder aufsetzen.
4. Stellen Sie die Glaskanne mit dem Deckel auf die Warmhalteplatte, indem Sie sie horizontal darauf schieben. Achten Sie hierbei darauf, dass die Mittellinie der Kanne mit der des Filters übereinstimmt.
5. Stecken Sie den Stecker in eine Steckdose.
6. Drücken Sie den Schalter. Die Anzeigeleuchte geht an und das Gerät beginnt zu arbeiten.

**HINWEIS:** Der Durchlauf kann jederzeit unterbrochen werden, indem Sie den Schalter nochmals drücken. Die Anzeigeleuchte geht dann aus; daran sehen Sie, dass Ihre Kaffeemaschine ausgeschaltet ist.

**HINWEIS:** Das Gerät ist mit einem Filterstopp ausgestattet: Wenn Sie wünschen, können Sie während des Durchlaufs jederzeit die Kanne herausnehmen, um eine Tasse heißen Kaffee auszuschenken. Der Durchlauf wird dabei nicht unterbrochen und es läuft kein Kaffee aus der Maschine aus. Stellen Sie die Glaskanne danach einfach wieder auf die Warmhalteplatte, damit der Durchlauf weiter laufen kann. Sie sollten die Glaskanne dabei nicht länger als 30 Sekunden herausnehmen und nie eine leere Kanne wieder auf die Warmhalteplatte stellen, wenn diese noch heiß ist.

7. Ist der Durchlauf beendet, nehmen Sie die Kanne heraus und schenken Sie den Kaffee aus.

**HINWEIS:** Die erzeugte Menge Kaffee ist immer etwas geringer als die eingefüllte Menge Wasser, da etwas Wasser im Kaffeesatz im Filter zurückbleibt.

**VORSICHT:** Wenn Sie den Kaffee ausschenken, darf der Winkel, um den Sie die Kanne dabei neigen, nicht mehr als 45 Grad von der Vertikalen aus betragen. Schenken Sie den Kaffee langsam und vorsichtig aus, bis die Kanne leer ist. Wenn Sie zu schnell oder unvorsichtig ausschenken, drückt der Kaffee von innen gegen den Deckel der Kanne und kann über dessen Rand laufen, mit der Folge, dass sich Personen daran verbrühen können!

8. Nach dem Durchlauf schaltet das Gerät automatisch in den Warmhaltemodus, der Ihren Kaffee maximal 30 Minuten lang warm hält. Nach 30 Minuten im Warmhaltemodus

- schaltet sich das Gerät automatisch aus. Den optimalen Geschmack erzielen Sie, wenn Sie den Kaffee gleich nach dem Durchlauf servieren.
9. Wird die Kaffeemaschine nicht benötigt, schalten Sie sie stets ab und ziehen Sie den Netzstecker.

## REINIGUNG UND PFLEGE

**ACHTUNG: Ziehen Sie stets den Stecker aus der Steckdose und lassen Sie das Gerät vollständig abkühlen, bevor Sie es reinigen. Das Stromkabel, den Stecker oder das Elektrogerät nie in Wasser oder andere Flüssigkeiten tauchen, sonst besteht die Gefahr eines Stromschlags.**

- Reinigen Sie alle abnehmbaren Teile nach jeder Benutzung in heißem Spülwasser.
- Wischen Sie das Gerät an der Oberfläche mit einem weichen, feuchten Tuch ab, damit keine Flecken entstehen.

**HINWEIS:** Versuchen Sie nicht, den Wasserbehälter von innen zu reinigen. Dabei bleibt ein Schmutzrest zurück, der Ihre Kaffeemaschine verstopfen kann. Spülen Sie den Behälter nur regelmäßig mit kaltem Wasser aus.

- Wassertröpfchen können sich in dem Bereich oberhalb des Filters bilden und während des Durchlaufs auf den darunter liegenden Teil der Maschine tropfen. Um das Tropfen zu vermeiden, sollten Sie diesen Bereich nach jeder Benutzung der Maschine mit einem sauberen, trockenen Tuch abwischen.
- Bauen Sie alle Teile wieder zusammen und verwahren Sie das Gerät bis zur nächsten Benutzung.

## ENTKALKEN

Damit Ihre Kaffeemaschine effektiv arbeitet, sollten Sie regelmäßig die Ablagerungen von Mineralstoffen entfernen, die das Wasser hinterlässt. Wie oft das nötig ist, hängt von der Wasserqualität in Ihrer Region und der Häufigkeit der Benutzung ab. Wir empfehlen, bei der Entfernung der Ablagerungen wie folgt vorzugehen:

1. Füllen Sie den Behälter bis zum maximalen Füllstand der Füllstandsanzeige mit Wasser und Entkalkungsmittel (das Verhältnis von Wasser zu Entkalkungsmittel sollte 4:1 betragen, aber lesen Sie bitte auch die Hinweise auf der Packung Ihres Entkalkungsmittels). Das zu verwendende Produkt wird als „Haushalts-Entkalker“ oder „Anti-Kalkmittel“ vertrieben und ist in Supermärkten erhältlich.
2. Stellen Sie die Glaskanne auf die Warmhalteplatte.
3. Achten Sie darauf, dass der Filter an seinem Platz, aber kein Kaffeepulver in der Maschine ist.
4. Schalten Sie die Maschine ein und lassen Sie die Entkalkertlösung durchlaufen.

5. Wenn eine Tasse der Lösung durchgelaufen ist, schalten Sie die Maschine aus.
6. Lassen Sie die Lösung 15 Minuten in der Maschine und wiederholen Sie dann die Schritte 4 bis 6.
7. Schalten Sie die Maschine ein und lassen Sie den Rest der Entkalkertlösung durchlaufen, bis der Behälter geleert ist.
8. Spülen Sie die Maschine mindestens 3 Mal durch, indem Sie klares Wasser durchlaufen lassen.

## ENTSORGUNG

Elektrische Geräte, Zubehörteile und ihre Verpackungen müssen umweltschonend entsorgt und nach Möglichkeit wiederverwendet werden. Werfen Sie diese Materialien daher nicht in den Hausmüll. Nur für EU-Länder:



Gemäß der Europäischen WEEE- Richtlinie 2002/96/EG zur Entsorgung von Elektro- und Elektronik-Altgeräten müssen nicht mehr funktionsfähige Geräte separat eingesammelt und auf umweltfreundliche Weise recycelt werden.

## BOURGINI KUNDENSERVICE UND GARANTIE

Die Garantie wird für die Dauer von zwei Jahren ab dem auf dem Kassenbon angegebenen Kaufdatum gewährt. Der Kassenbon gilt als Garantieschein. Sie können die Garantie bei dem Einzelhändler einlösen, bei dem Sie das Gerät gekauft haben. Die Garantie deckt keine Schäden, die durch falsche Nutzung, unsachgemäßes Auseinandernehmen, Fallenlassen, Stöße u. Ä. entstanden sind sowie Schäden an Geräten, die mit Wasser benutzt werden, die durch zu spätes Entkalken entstehen. Sofern bei einem bestimmten Produkt besondere Garantiebestimmungen angegeben werden, gelten diese vor den Allgemeinen Garantiebestimmungen. Die Garantie gilt nicht für Folgeschäden. Bei Fragen zur Anwendung des Produkts besuchen Sie bitte unsere Website: [www.bourgini.com](http://www.bourgini.com)

## HAFTUNGSAUSSCHLUSS

Änderungen vorbehalten; Produktspezifikationen können ohne Angabe von Gründen geändert werden.

## INSTRUCCIONES DE SEGURIDAD

- ★ Lea detenidamente las instrucciones de uso antes de utilizar el aparato. Conserve las instrucciones de uso.
- ★ El aparato puede ser utilizado, limpiado y cuidado por niños a partir de los 8 años siempre que estén supervisados por una persona responsable de su seguridad. Mantenga el aparato y el cable de alimentación fuera del alcance de los niños menores de 8 años. Los niños no deben jugar con el aparato. Mantenga siempre vigilados a los niños para evitar que jueguen con el aparato.
- ★ El aparato puede ser utilizado por personas con una discapacidad física, sensorial, mental o motora o por personas que no dispongan de la experiencia ni de los conocimientos necesarios siempre que estén supervisadas por una persona responsable de su seguridad o si reciben instrucciones sobre el uso seguro del aparato y entienden los peligros inherentes al uso del mismo.

- Este aparato está diseñado exclusivamente para el uso doméstico.
- No deje el aparato sin vigilancia durante el funcionamiento.
- Utilice el aparato y los accesorios exclusivamente para el uso previsto. No utilice el aparato ni los accesorios para ninguna otra finalidad que las descritas en el manual.
- No utilice el aparato si alguno de sus componentes, accesorios o el cable o el enchufe están dañados o son defectuosos. Si algún componente, accesorio o el cable o el enchufe están dañados o son defectuosos, deben ser sustituidos por el proveedor o por un servicio técnico autorizado.
- No utilice el aparato cerca de bañeras, duchas, lavabos u otros recipientes que contengan agua.
- No sumerja el aparato debajo del agua o de otros líquidos. Si esto sucediera, desenchufe el aparato de la toma de corriente tan rápidamente como sea posible. No saque nunca el aparato del agua o de otros líquidos antes de haber desenchufado el aparato. Si el aparato ha estado sumergido en agua o en otros líquidos, no podrá volver a utilizarse.
- Asegúrese de que no pueda entrar agua en los puntos de conexión del cable eléctrico y del cable alargador.
- Mantenga el cable eléctrico alejado de fuentes de calor, del aceite y de bordes afilados.
- Antes del uso, compruebe siempre que la tensión de red sea la misma que se indica en la placa de características del aparato.
- Para una protección adicional, conecte el aparato a un grupo protegido por un interruptor diferencial con una corriente residual nominal que no supere los 30 mA.
- No haga funcionar el aparato mediante un temporizador externo o un sistema de control remoto independiente.
- Desenrolle siempre totalmente el cable eléctrico y, en su caso, el cable alargador. Asegúrese de que el cable eléctrico y, en su caso, el cable alargador no cuelguen por encima del borde de una superficie de trabajo, para evitar que puedan engancharse accidentalmente y que alguien pueda tropezarse.
- No tire del cable eléctrico para desconectar el enchufe de la red eléctrica.
- Desconecte el enchufe de la red eléctrica cuando el aparato no se esté utilizando.
- No utilice el aparato en el exterior. Coloque el aparato sobre una superficie estable y plana.
- Mantenga el aparato alejado de fuentes de calor. No coloque el aparato sobre superficies calientes ni cerca de llamas abiertas.
- Asegúrese de que sus manos están secas antes de tocar el aparato.
- Desconecte el enchufe de la red eléctrica



antes del montaje o el desmontaje del aparato y antes de realizar actividades de limpieza o mantenimiento en el aparato.

- Aparatos con motor: tenga cuidado con los componentes afilados o móviles. Mantenga las manos alejadas de los componentes móviles durante el uso, la limpieza y el mantenimiento.
- Aparatos calefactores: espere hasta que el aparato se haya enfriado antes de tocar la carcasa y los componentes del aparato. Extreme la precaución durante las operaciones de limpieza y mantenimiento.

## APLICACIÓN

Con este Compact Coffee Maker Deluxe 0.6L se puede hacer café de filtro.

## CARACTERÍSTICAS

El cafetera tiene las siguientes características:

1. Interruptor de encendido/apagado
2. Indicador del nivel de agua
3. Jarra de cristal, capacidad: 0,6L
4. Piloto luminoso de encendido/apagado

## USO INICIAL

Compruebe que no falta ningún accesorio y que la unidad está intacta. Llene el depósito del agua hasta el nivel máximo del medidor del nivel de agua y hierva el agua varias veces, sin café molido, tirando el agua cada vez. Limpie y seque minuciosamente todas las piezas desmontables tal y como se indica en la sección "LIMPIEZA Y MANTENIMIENTO".

## USO

1. Abra la cubierta superior y llene el depósito de agua con agua potable fría.

NOTA: No llene el depósito de agua por encima del nivel máximo, tal y como se indica en el medidor del nivel de agua. El aparato puede preparar entre 4 y 5 tazas de café en cada ciclo de preparación.

2. Coloque un filtro de café de tamaño 1x4.
3. Coloque café molido a elección en el filtro. Por lo general para una taza de café necesita una cucharada plana de café molido. Por supuesto que a esto lo puede regular a gusto. Vuelva a colocar la tapa.
4. Inserte la jarra de cristal con su tapa sobre la placa calentadora, deslizándola horizontalmente, asegurándose de que la línea central de la jarra esté alineada con la del embudo.
5. Enchufe la unidad en una toma de corriente.
6. Pulse el interruptor; el indicador se iluminará y el aparato comenzará a funcionar.

NOTA: Es posible interrumpir el proceso de preparación en cualquier momento, pulsando el interruptor nuevamente; el indicador se apagará y la cafetera dejará de funcionar.

NOTA: El aparato está diseñado con una función de "pausa y sirva": siempre que lo desee, durante cualquier momento del ciclo de preparación, puede retirar temporalmente la jarra para servir una taza de café caliente. El ciclo de preparación no se interrumpirá, pero del aparato no goteará café. Simplemente vuelva a colocar la jarra de cristal en la placa calentadora para que el ciclo de preparación vuelva a iniciarse. No retire la jarra de cristal durante más de 30 segundos, y nunca coloque una jarra vacía sobre la placa calentadora mientras siga caliente.

7. Retire la jarra para servir el café, una vez terminado el proceso de preparación.

NOTA: La cantidad de café líquido obtenido será inferior a la cantidad de agua añadida, ya que parte del agua es absorbida por el residuo del café molido en el filtro.

**PRECAUCIÓN: Cuando vaya a servir el café, no incline la jarra en un ángulo superior a 45 grados en vertical. Sirva el café lentamente, hasta vaciar la jarra. Si no lo sirve con cuidado el café puede rebosar la tapa con el consiguiente riesgo de escaldar a alguien.**

8. Una vez preparado el café, el aparato cambiará automáticamente al modo de calentamiento y el café se mantendrá caliente durante 30 minutos. Después de 30 minutos en el modo de calentamiento, el aparato se apagará automáticamente. Para obtener un sabor óptimo, se recomienda servir el café recién hecho.
9. Siempre apague la cafetera y desenchúfela cuando no la utilice.

## LIMPIEZA Y MANTENIMIENTO

**PRECAUCIÓN: Desenchufe el aparato siempre y deje que se enfríe por completo antes de limpiarlo. No sumerja nunca el cable, el enchufe o el aparato en agua u otros líquidos, de lo contrario recibirá una descarga eléctrica.**

- Después de cada uso, limpie todas las piezas desmontables en agua caliente con una solución jabonosa.
- Limpie las superficies externas del producto con un paño suave y húmedo para eliminar las manchas.

NOTA: No intente limpiar el interior del depósito de agua, ya que esto dejaría residuos de pelusa que podrían atascar su cafetera. Simplemente enjuáguelo con agua fría periódicamente.



- Puede que se formen gotitas de agua en la superficie del embudo y que goteen sobre la base del aparato durante el proceso de preparación del café. Para controlar el goteo, limpie la superficie con un paño limpio y seco después de usar el aparato.
- Vuelva a ensamblar todas las piezas y guarde el aparato hasta que vaya a utilizarlo de nuevo.

## DESCALCIFICACIÓN

Para que su cafetera funcione eficazmente, debe eliminar periódicamente la acumulación de minerales depositados por el agua. La frecuencia de este proceso vendrá determinada por la calidad del agua de su zona y la frecuencia de utilización. Recomendamos que elimine los depósitos de mineral tal como se indica a continuación:

1. Llene el depósito con agua y un producto descalcificador hasta el máximo nivel, tal y como se indica en el medidor del nivel de agua (la proporción de agua y descalcificador debería ser de 4:1, pero para más detalles consulte las instrucciones de uso incluidas en el envase del descalcificador). El producto a utilizar estará descrito como un "descalcificador para uso doméstico" o "producto antical", y está disponible en supermercados.
2. Inserte la jarra de cristal sobre la placa calentadora.
3. Asegúrese de que no haya café molido y que el embudo esté en su sitio.
4. Encienda el aparato y deje que "prepare" la solución descalcificadora.
5. Después de "preparar" una taza de solución, apague el aparato.
6. Deje reposar la solución durante 15 minutos y repita los pasos 4-6.
7. Encienda el aparato y tire la solución hasta que depósito de agua esté totalmente vacío.
8. Para enjuagar el aparato, póngalo en funcionamiento solo con agua, al menos 3 veces.

## ELIMINACIÓN DE RESIDUOS

Los aparatos eléctricos, accesorios y sus embalajes deben reutilizarse en la medida de lo posible de forma respetuosa con el medio ambiente. Por lo tanto, no debe eliminar estos materiales con los desechos domésticos. Solo para países miembros de la UE:



De conformidad con la directiva europea de Residuos de Aparatos Eléctricos y Electrónicos (RAEE), 2002/96/CE, los aparatos usados que ya no puedan usarse deben recogerse por separado y reciclarse respetando el medio ambiente.

## SERVICIO POSTVENTA Y GARANTÍA DE BOURGINI

El periodo de garantía tendrá una duración de 2 años a partir de la fecha de compra según el comprobante de caja, que será asimismo el certificado de garantía. Diríjase al vendedor en relación con la garantía. Los defectos derivados de un uso indebido, de un desmontaje inadecuado, de caídas, golpes o similar o por no descalcificar a tiempo los aparatos que se utilicen con agua no estarán cubiertos por la garantía. En caso de que para un determinado producto se mencionen condiciones de garantía específicas, estas condiciones específicas prevalecerán sobre las condiciones generales. La garantía no será de aplicación a daños consecuenciales. Si tiene preguntas relacionadas con el uso del aparato, le rogamos consulte nuestra página web:

[www.bourgini.com](http://www.bourgini.com)

## DESCARGO DE RESPONSABILIDAD

Sujeto a cambios. Las especificaciones pueden modificarse sin previo aviso.



**THE BOURGINI COMPANY**

NL-4835 JB no 6

Breda

The Netherlands

August 2018 V1 24.3001.00.50