



Gebraiksaanwijzing	NL
Instructions	EN
Mode d'emploi	FR
Gebrauchsanleitung	DE
Instrucciones de uso	ES



12.7013.00.00 Multi Grill 3-in-1

- B** Verwijderen bovenplaat
Remove upper plate
Herausnehmen der oberen Platte
Retrait de la plaque supérieure
Retirar la plancha superior

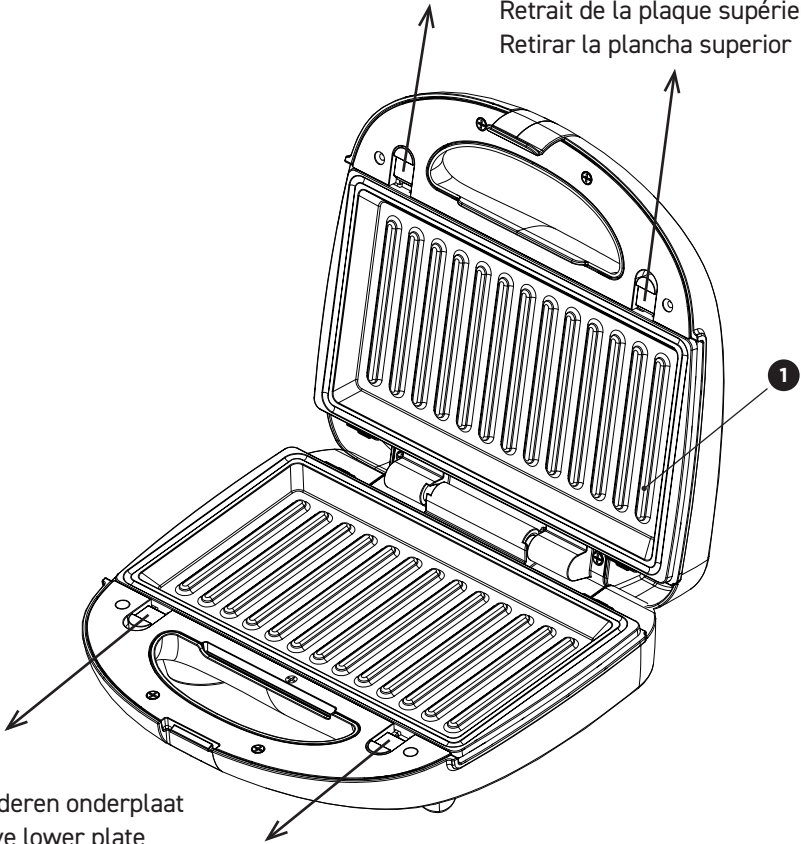

- A** Verwijderen onderplaat
Remove lower plate
Herausnehmen der unteren Platte
Retrait de la plaque inférieure
Retirar la plancha inferior

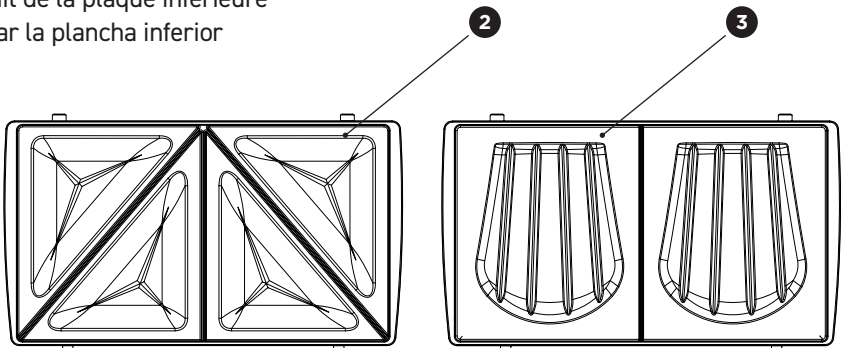



Gebbruiksaanwijzing	NL	4
Bourgini service en garantie	NL	5
Instructions	EN	6
Bourgini service and warranty	EN	7
Mode d'emploi	FR	8
Service après-vente et garantie Bourgini	FR	9
Gebrauchsanleitung	DE	10
Bourgini Kundenservice und Garantie	DE	11
Instrucciones de uso	ES	12
Servicio postventa y garantía de Bourgini	ES	13

VEILIGHEIDSAANWIJZINGEN

- ★ Lees voor gebruik de gebruiksaanwijzing aandachtig door. Bewaar de gebruiksaanwijzing.
 - ★ Het apparaat kan worden gebruikt, gereinigd en onderhouden door kinderen vanaf 8 jaar indien ze onder toezicht staan van een persoon die verantwoordelijk is voor hun veiligheid. Houd het apparaat en het netsnoer buiten het bereik van kinderen onder de 8 jaar. Kinderen mogen niet met het apparaat spelen. Houd altijd toezicht op kinderen om te voorkomen dat ze met het apparaat spelen.
 - ★ Het apparaat kan worden gebruikt door personen met een fysieke, zintuiglijke, mentale of motorische handicap en door personen zonder de benodigde ervaring en kennis indien ze onder toezicht staan van een persoon die verantwoordelijk is voor hun veiligheid of instructies krijgen over hoe het apparaat op een veilige manier te gebruiken is en indien ze de gevaren begrijpen die met het gebruik samenhangen.
- Dit apparaat is uitsluitend bedoeld voor huishoudelijk gebruik.
 - Laat het apparaat niet onbeheerd achter tijdens gebruik.
 - Gebruik het apparaat en de toebehoren uitsluitend voor de beoogde doeleinden.
 - Gebruik het apparaat en de toebehoren niet bvoor andere doeleinden dan beschreven in de handleiding.
 - Gebruik het apparaat niet als een onderdeel, toebehoren, netsnoer of stekker beschadigd of defect is. Laat een beschadigd of defect onderdeel, toebehoren, netsnoer of stekker door de leverancier of een erkend servicecentrum vervangen.
 - Gebruik het apparaat niet in de buurt van voorzieningen die water bevatten zoals badkuipen, douches en wastafels.
 - Dompel het apparaat niet onder in water of andere vloeistoffen. Als dit toch gebeurt, haal dan zo snel mogelijk de stekker uit het stopcontact. Verwijder het apparaat nooit uit water of andere vloeistoffen, voordat de stekker uit het stopcontact gehaald is. Een apparaat dat in water of andere vloeistoffen terecht is gekomen kunt u niet meer gebruiken.
 - Zorg dat er geen water in de aansluitpunten van het netsnoer en het verlengsnoer kan komen.
 - Houd het netsnoer uit de buurt van warmtebronnen, olie en scherpe randen.
 - Controleer voor gebruik altijd of de netspanning overeenkomt met de spanning op het typeplaatje van het apparaat.
 - Sluit voor extra bescherming het apparaat aan op een groep die beveiligd is door een aardlekschakelaar met een nominale aanspreekstroom van maximaal 30 mA.
 - Bedien het apparaat niet door middel van een externe tijdschakelaar of een apart afstandsbedieningssysteem.
 - Wikkel het netsnoer en een eventueel verlengsnoer altijd volledig af. Zorg dat het netsnoer en een eventueel verlengsnoer niet over de rand van een werkblad hangen, dat deze niet per ongeluk verstrengeld kunnen raken en dat niemand er over kan struikelen.
 - Trek niet aan netsnoer om de stekker uit het stopcontact te halen.
 - Haal de stekker uit het stopcontact als het apparaat niet in gebruik is.
 - Gebruik het apparaat niet buitenshuis. Plaats het apparaat op een stabiel en vlak oppervlak.
 - Houd het apparaat uit de buurt van warmtebronnen. Plaats het apparaat niet op hete oppervlakken of in de buurt van open vlammen.
 - Zorg dat uw handen droog zijn voordat u het apparaat aanraakt.
 - Haal de stekker uit het stopcontact

voordat u het apparaat gaat monteren of demonteren en voordat u reinigings- en onderhoudswerkzaamheden aan het apparaat gaat uitvoeren.

- Motor apparaten: pas op voor scherpe en/of bewegende delen. Houd uw handen tijdens gebruik, reiniging en onderhoud uit de buurt van de bewegende delen.
- Verwarmingsapparaten: wacht totdat het apparaat is afgekoeld voordat u de behuizingen de onderdelen van het apparaat aanraakt.
- Wees extra voorzichtig tijdens reiniging en onderhoud.

TOEPASSING

De Multi Grill 3-in-1 is een grill /sandwich maker met verwijderbare platen. Deze multifunctionele contactgrill kan worden gebruikt voor het toosten van brood, tosti's en panini's en het grillen van vlees, vis en groenten. Ingrediënten kunnen zonder boter of olie op de plaat gelegd worden. De grillplaten zijn voorzien van groeven, waardoor het voedsel minder vet en olie absorbeert, dit geeft een "light" resultaat. Het totale bakoppervlak is 22,5 x 12,5 cm. De grill heeft een anti-aanbaklaag, indicatielampjes, een vergrendelclip en een koelblijvende handgreep. Aan de onderzijde is een mogelijkheid het snoer op te winden.

Neem vóór het eerste gebruik de platen zorgvuldig af met een vochtige doek. Tijdens het eerste gebruik kan er wat rookontwikkeling ontstaan. Dit is bij nieuwe verwarmingselementen normaal en zal na korte tijd vanzelf overgaan.

De grill wordt geleverd met 3 sets platen:

1. Grill platen
2. Sandwichplaten traditioneel
3. Sandwichplaten schelp

De platen kunnen vervangen worden door de knoppen A (onderplaten) en B (bovenplaten) van de platen vandaan te schuiven. Om de platen weer aan te brengen, haak deze dan eerst in aan de zijde tegenover de knoppen en druk de platen naar beneden tot deze vergrendelen.

LAAT DE PLATEN EERST GOED AFKOELEN VÓORDAT U DEZE VERWIJDERD!

ALGEMENE AANWIJZINGEN

Plaats het apparaat op een stabiele en hittebestendige ondergrond. Stop de stekker in het stopcontact. Het rode lampje gaat nu branden ten teken dat de grill aanstaat. Laat de platen ca. 5 minuten opwarmen of tot het groene lampje aangaat. Plaats het voedsel op de onderste plaat en sluit de grill. De bereiding duurt afhankelijk van de ingrediënten ongeveer 4-5 minuten. De precieze

tijd hangt af van het voedsel en uw smaak. Neem het voedsel er uit met bij voorkeur een houten of kunststof spatel om beschadiging van de anti-aanbaklaag te voorkomen.

REINIGEN

HAAL EERST DE STEKKER UIT HET STOPCONTACT. Reinig het apparaat na ieder gebruik. Laat het apparaat eerst afkoelen. Neem de buitenzijde af met een vochtige doek. Na het grillen kunt u de platen met keukenpapier afnemen zolang deze nog enigszins warm zijn. Nadat de sandwichmaker is afgekoeld kunt u de platen uitnemen en met een sopje grondig reinigen. Platen zijn vaatwasserbestendig. Gebruik voor de anti-aanbaklaag geen scherpe, metalen voorwerpen of agressieve schoonmaakmiddelen.

SCHADE AAN DE BAKPLATEN DOOR SCHERPE VOORWERPEN VALT NIET ONDER DE GARANTIE!

AFVALVERWIJDERING

Elektrische apparaten, accessoires en hun verpakkingen moeten op een voor het milieu verantwoorde wijze zoveel mogelijk worden hergebruikt. Gooi deze materialen dus niet bij het huisvuil. Alleen voor landen van de EU:



Volgens de Europese WEEE richtlijn 2002/96/EG voor afdanken van elektrische en elektronische oude apparaten moeten niet meer bruikbare apparaten apart worden ingezameld en op een milieu verantwoorde wijze worden gerecycled.

BOURGINI SERVICE EN GARANTIE

Garantie wordt verleend gedurende 2 jaar vanaf de aankoop datum volgens de kassabon, welke tevens het garantiebewijs is. Voor garantie wendt u zich tot de winkelier. Geen garantie voor defecten welke het gevolg zijn van verkeerd gebruik, ondeskundige demontage, schade door vallen, stoten e.d. en schade door niet tijdig ontkalken van apparaten welke met water worden gebruikt. Indien bij een bepaald product specifieke garantievooraardelen worden vermeld, hebben deze prioriteit boven de algemene voorwaardelen. De garantie is niet van toepassing op gevolgschade. Voor vragen over het gebruik van het product kunt u onze website raadplegen www.bourgini.com

DISCLAIMER

Wijzigingen voorbehouden; specificaties kunnen zonder opgave van redenen worden gewijzigd.



SAFETY INSTRUCTIONS

- ★ Read these instructions carefully before use and keep them in a safe place.
 - ★ This appliance may be used, cleaned and serviced by children older than 8 years of age provided they are supervised by a person responsible for their safety. Keep the appliance and the power cord away from children younger than 8. Children are not allowed to play with the appliance. Children should always be monitored to prevent them from playing with the appliance.
 - ★ The appliance may be used by persons with a physical, sensory, mental or motor disability and by persons without the necessary experience and knowledge, provided they are supervised by a person responsible for their safety, or when they are given instructions on how to safely use the appliance and if understand the dangers that come with the use of the appliance.
- This appliance is only intended for normal household use.
 - Never leave the appliance unattended when in use.
 - Only use the appliance and accessories for their intended purposes.
 - Do not use the appliance and accessories for any other purposes than those described in the instructions.
 - Do not use the appliance when a part, accessory, the power cord or plug is damaged or defective. Only let the supplier or an acknowledged service centre replace a damaged or defective part, accessory, power cord or plug.
 - Do not use the appliance near facilities containing water, such as bath tubs, showers and wash basins.
 - Do not immerse the appliance in water or any other liquid. If this nevertheless happens, unplug the appliance from the wall socket as soon as possible. Never remove the appliance from water or other liquids before unplugging it from the wall socket. You can no longer use an appliance that has been immersed in water or other liquids.
 - Make sure that water cannot get into the connection points of the power cord nor the extension cord.
 - Always keep the power cord away from heat sources, oil and sharp edges.
 - Always check, before use, that the mains voltage corresponds to the voltage on the rating plate of the appliance.
 - For extra safety, connect the appliance to a group protected by a residential current operated circuit breaker with a nominal operating current of max. 30 mA.
 - Never operate the appliance by means of an external time switch or a separate remote control system.
 - Always unroll the power cord and extension cord (when applicable) fully. Make sure that the power cord and extension cord (when applicable) do not dangle over the edge of the worktop to prevent them from becoming entangled or somebody accidentally tripping over them.
 - Do not unplug the appliance by pulling the power cord.
 - Always unplug the appliance when not in use.
 - Do not use the appliance outdoors. Place the appliance on a stable and level surface.
 - Keep the appliance away from heat sources.
 - Do not place the appliance on hot surfaces or near open flames.
 - Make sure your hands are dry before you touch the appliance.

- Unplug the appliance before assembling or disassembling it and before cleaning or servicing the unit.
- Engine driven appliances: beware of sharp and/or moving parts. Always keep your hands away from the moving parts when using, cleaning or servicing the appliance.
- Heating devices: wait until the appliance has cooled down before you touch the housing and parts of the unit.
- Be extra careful during cleaning and servicing.

APPLICATION

The Multi Grill 3-in-1 is a grill/sandwich maker with removable plates. This multi-purpose contact grill can be used for toasting bread, sandwiches and paninis and grilling meat, fish and vegetables. Ingredients can be placed on the plates without adding butter or oil. The grill plates have grooves that reduce the amount of fat and oil absorbed by the food for a deliciously light result! The total baking surface is 22.5 x 12.5 cm. The grill features non-stick coating, indicator lights, a locking clip and a stay-cool handle. There is a cord wind feature on the bottom of the appliance.

Wipe the plates with a damp cloth before using the grill for the first time. The appliance may give off a little smoke when first used. This is normal for new heating elements and will stop after a short while.

GENERAL DIRECTIONS

Place the appliance on a stable and heat-resistant surface. Plug in the appliance. The red indicator light will illuminate to show that the grill is on. Let the plates heat up for about 5 minutes or until the green light switches on. Place the ingredients to be prepared on the bottom plate and close the grill. Depending on the ingredients the preparation of the food will take approximately 4-5 minutes. The exact time depends on the dish and your taste. A wooden or plastic spatula is preferable when removing the food to prevent damage to the non-stick coating.

CLEANING

ALWAYS UNPLUG THE APPLIANCE BEFORE CLEANING.

Clean the appliance after every use. Allow the appliance to cool off completely first. Clean the outside with a damp cloth. After grilling, you can clean the plates with a paper towel while they are still a bit warm. Once the grill has cooled down, you can remove the plates and wash them thoroughly in warm soapy water. The grill plates are dishwasher safe. The non-stick coating should not be cleaned with sharp metal objects or aggressive cleaners.

DAMAGE TO THE GRILL PLATES CAUSED BY SHARP OBJECTS IS NOT COVERED BY THE WARRANTY!

WASTE DISPOSAL

Electrical appliances, accessories and their packaging must be reused as much as possible in an environmentally sound manner. Do not dispose of these items together with your normal rubbish. Only for EU countries:



According to the European 2002/96/EG WEEE Guideline on the disposal of old electric and electronic appliances, the appliances that are no longer used must be collected and recycled in an environmentally sound manner.

BOURGINI SERVICE AND WARRANTY

The warranty is valid for a period of 2 years from the date of purchase as stated on your purchase receipt, which also your proof of warranty. Please turn to your retailer to claim your warranty. The warranty shall not apply if the product is subjected to incorrect use, improperly disassembled, damaged by falls, impacts or similar, or if damage is caused due to failure to descale in good time products that are manufactured for use with water. Should a certain product be provided with specific warranty terms and conditions, these shall receive priority over general terms and conditions. The warranty shall not apply to indirect damages. Should you have any questions regarding the use of the product, please consult our website at www.bourgini.com

DISCLAIMER

Changes reserved; specifications are subject to change without stating grounds for doing so.



CONSIGNES DE SÉCURITÉ

- ★ Lisez attentivement le mode d'emploi avant toute utilisation. Conservez le mode d'emploi.
 - ★ Cet appareil peut être utilisé, nettoyé et entretenu par des enfants à partir de 8 ans sous la supervision d'un adulte responsable de leur sécurité. Tenez l'appareil et le cordon électrique hors de portée des enfants de moins de 8 ans. Les enfants ne doivent pas jouer avec l'appareil. Surveillez toujours les enfants pour éviter qu'ils ne jouent avec l'appareil.
 - ★ L'appareil peut être utilisé par des personnes ayant un handicap physique, sensoriel, mental ou moteur et par des personnes ne disposant pas de l'expérience et des connaissances nécessaires à condition qu'elles soient supervisées par une personne responsable de leur sécurité ou qu'elles reçoivent des instructions sur la façon d'utiliser cet appareil en toute sécurité et qu'elles comprennent les dangers qui vont de pair avec son utilisation.
- Cet appareil est uniquement conçu pour un usage ménager.
 - Ne laissez pas l'appareil sans surveillance pendant son utilisation.
 - Utilisez l'appareil et ses accessoires uniquement pour l'usage pour lequel il est conçu. N'utilisez pas l'appareil et les accessoires pour un usage autre que ceux décrits dans le mode d'emploi.
 - N'utilisez pas l'appareil lorsqu'un de ses composants, un accessoire, le cordon ou la fiche sont endommagés ou défectueux.
 - Faites remplacer un composant, accessoire, cordon ou fiche endommagés ou défectueux par le fournisseur ou un réparateur agréé.
 - N'utilisez pas l'appareil à proximité d'éléments contenant de l'eau tels que baignoires, douches et lavabos.
 - Ne plongez pas l'appareil dans l'eau ou tout autre liquide. Si cela se produit, débranchez immédiatement l'appareil de la prise de courant. Ne sortez jamais l'appareil hors de l'eau ou autre liquide avant d'avoir débranché la fiche de la prise de courant. Vous ne pouvez plus utiliser un appareil qui est tombé dans l'eau ou un autre liquide.
 - Évitez que l'eau ne puisse pénétrer dans les points de connexion du cordon et de la rallonge.
 - Tenez le cordon à l'écart de sources de chaleur, de produits huileux et de rebords coupants.
 - Avant emploi, vérifiez toujours que le voltage de votre domicile correspond au voltage indiqué sur la plaque d'identification de l'appareil.
 - Pour une meilleure protection, branchez l'appareil sur un groupe protégé par un disjoncteur avec une tension nominale de 30 mA maximum.
 - N'alimentez pas l'appareil au moyen d'une minuterie externe ou d'un système séparé de commande à distance.
 - Déroulez toujours entièrement le cordon et éventuellement la rallonge. Veillez à ce que le cordon et éventuellement la rallonge ne pendent pas sur le rebord d'un plan de travail, qu'ils ne risquent pas de s'emmêler et que personne ne risque de se prendre les pieds dedans.
 - Ne tirez pas sur le cordon pour débrancher la fiche de la prise de courant.
 - Débranchez la fiche de la prise de courant lorsque l'appareil n'est pas utilisé.
 - N'utilisez pas l'appareil à l'extérieur. Placez l'appareil sur une surface stable et plane.
 - Ne placez pas l'appareil à proximité de sources de chaleur.
 - Ne placez pas l'appareil sur des surfaces chaudes ou à proximité d'un feu ou de flammes.
 - Veillez à avoir les mains bien sèches lorsque vous touchez l'appareil.
 - Débranchez la fiche de la prise de courant avant de monter ou de démonter l'appareil et avant

d'effectuer des opérations de nettoyage ou d'entretien.

- Appareils motorisés : faites attention aux parties acérées et/ou mobiles. Pendant l'emploi, le nettoyage et l'entretien, ne touchez pas les parties mobiles.
- Appareils de chauffage : attendez que l'appareil ait refroidi avant de toucher le coffrage et les pièces.

Soyez particulièrement vigilant lors du nettoyage et de l'entretien.

APPLICATION

Le Multi Grill 3-in-1 est un gril/appareil à sandwich équipé de plaques amovibles. Ce gril multifonction peut être utilisé pour faire des toasts, des croque-monsieur et des paninis ainsi que pour griller la viande, le poisson et les légumes. Les ingrédients peuvent être posés sur les plaques sans adjonction de matières grasses. Les plaques du gril étant rainurées, les aliments absorbent moins de graisse et d'huile et sont ainsi plus légers. L'appareil bénéficie d'une surface totale de cuisson de 22,5 x 12,5 cm. Le gril est équipé d'un revêtement anti-adhésif, de voyants lumineux, d'un dispositif de verrouillage et d'une poignée thermo-isolante. Le cordon électrique peut être rangé dans la partie basse de l'appareil.

Avant la première utilisation, essayez soigneusement les plaques avec un chiffon humide. L'appareil peut légèrement fumer lors de son premier emploi ; ce phénomène est normal lorsque les éléments sont encore neufs et se résorbera naturellement.

INSTRUCTIONS GÉNÉRALES

Placez l'appareil sur un support stable et résistant à la chaleur. Introduisez la fiche dans la prise de courant. Le voyant lumineux rouge s'allume pour indiquer que le gril est branché. Laissez les plaques chauffer 5 minutes environ ou jusqu'à ce que le témoin vert s'allume. Placez les aliments sur la plaque inférieure et rabattez le gril. Le temps de préparation varie de 4 à 5 minutes environ en fonction des ingrédients. La durée exacte dépend des aliments et de vos goûts personnels. Nous vous recommandons de retirer les aliments à l'aide d'une spatule en bois ou en plastique pour éviter d'abîmer le revêtement antiadhésif.

NETTOYAGE

DÉBRANCHEZ L'APPAREIL AVANT DE COMMENCER. Nettoyez l'appareil après chaque emploi. Laissez avant tout refroidir l'appareil. Essayez l'extérieur de l'appareil avec un chiffon humide. Après utilisation, essayez la plaque inférieure avec du papier cuisine pendant qu'elle est encore tiède. L'appareil à

sandwich une fois refroidi, vous pouvez retirer les plaques et les nettoyer soigneusement à l'eau savonneuse. Les plaques sont compatibles lave-vaisselle. Pour préserver le revêtement antiadhésif, veuillez n'utiliser aucun objet tranchant en métal ni de détergent agressif.

LA GARANTIE NE COUVRE PAS LES DOMMAGES CAUSÉS AUX PLAQUES PAR DES OBJETS TRANCHANTS

COLLECTE DES DÉCHETS

Les appareils et accessoires électriques ainsi que leurs emballages doivent autant que possible être recyclés en tenant compte de l'environnement. Par conséquent, ne jetez pas ces matériaux avec les ordures ménagères. Uniquement pour les pays de l'UE :



Conformément à la directive européenne 2002/96/EG DEEE relative aux déchets d'équipements électriques ou électroniques, les appareils ne pouvant plus être utilisés doivent être collectés et soumis à un recyclage respectueux de l'environnement.

SERVICE APRÈS-VENTE ET GARANTIE BOURGINI

Le ticket de caisse fait office de bon de garantie et vous permet de bénéficier d'une garantie de 2 ans à partir de la date d'achat. Pour la garantie, veuillez vous adresser au magasin où vous avez effectué votre achat. La garantie ne couvre pas les dommages résultant d'une mauvaise utilisation et d'un démontage non effectué par un professionnel agréé. Vous ne pouvez bénéficier en outre de la garantie si vous faites tomber votre appareil ou si vous le cognez, et si vous ne détartrez pas à temps les appareils nécessitant l'utilisation d'eau. Les conditions de garantie spécifiques concernant un produit particulier prévalent sur les conditions de garantie générales. La garantie ne couvre pas les dommages indirects. Pour toute question relative à l'utilisation du produit, vous pouvez vous reporter sur notre site Web www.bourgini.com

AVIS DE NON-RESPONSABILITÉ

Sous réserve de modifications ; les spécifications peuvent être modifiées sans notification préalable.



SICHERHEITSHINWEISE

- ★ Diese Gebrauchsanleitung vor der Benutzung des Geräts bitte sorgfältig durchlesen. Die Gebrauchsanleitung danach aufbewahren.
 - ★ Das Gerät kann von Kindern ab 8 Jahren benutzt, gereinigt und gepflegt werden, allerdings nur unter Aufsicht einer Person, die für ihre Sicherheit zuständig ist. Gerät und Netzkabel von Kindern unter 8 Jahren fernhalten. Kinder dürfen nicht mit dem Gerät spielen. Kinder immer beaufsichtigen und darauf achten, dass sie nicht mit dem Gerät spielen.
 - ★ Das Gerät kann von Personen mit körperlichen, sensorischen, mentalen oder motorischen Einschränkungen und von Personen ohne Vorkenntnisse und Erfahrungen benutzt werden, allerdings nur unter Aufsicht einer Person, die für ihre Sicherheit zuständig ist, oder sofern sie Anweisungen zum sicheren Gebrauch des Gerätes erhalten und die Gefahren, die von der Benutzung ausgehen, verstehen.
- Dieses Gerät ist ausschließlich für den Hausgebrauch bestimmt.
 - Das Gerät während des Gebrauchs nie unbeaufsichtigt lassen.
 - Das Gerät und die Zubehörteile dürfen nur zweckgebunden benutzt werden. Verwenden Sie das Gerät und die Zubehörteile niemals für andere als die in der Gebrauchsanleitung beschriebenen Zwecke.
 - Bei Schäden an einem Element, einem Zubehörteil, am Netzkabel oder am Stecker darf das Gerät nicht benutzt werden. Beschädigte oder defekte Elemente, Zubehörteile, Netzkabel oder Stecker sollten nur vom Lieferanten oder von einem anerkannten Kundendienst ausgetauscht werden.
 - Verwenden Sie das Gerät nicht in der Nähe von Vorrichtungen, die Wasser enthalten, wie Badewannen, Duschen oder Waschbecken.
 - Das Gerät nie in Wasser oder andere Flüssigkeiten tauchen. Sollte dies doch einmal passieren, müssen Sie schnellstmöglich den Netzstecker ziehen. Das Gerät niemals aus dem Wasser oder aus anderen Flüssigkeiten herausnehmen, solange der Stecker noch in der Steckdose steckt. Ein Gerät, das ins Wasser oder in sonstige Flüssigkeiten gefallen ist, können Sie nicht mehr benutzen.
 - Achten Sie darauf, dass kein Wasser in die Anschlusspunkte von Netzkabel und Verlängerungskabel gelangen kann.
 - Das Netzkabel darf nicht in die Nähe von Wärmequellen, Öl oder scharfkantigen Gegenständen gelangen.
 - Kontrollieren Sie vor Gebrauch immer, ob die Netzspannung der auf dem Typenschild des Geräts angegebenen Spannung entspricht.
 - Für eine zusätzliche Sicherung sollte das Gerät an eine Gruppe angeschlossen werden, die durch einen Erdschlussschalter mit einem Ansprechstrom von maximal 30 mA gesichert ist. Bedienen Sie das Gerät nicht mithilfe einer externen Zeitschaltuhr oder einer separaten Fernbedienung.
 - Netzkabel und ein eventuelles Verlängerungskabel immer vollständig abwickeln. Achten Sie darauf, dass das Netzkabel und ein eventuelles Verlängerungskabel nicht von der Arbeitsplatte herunterhängen, sodass jemand sich darin verfangen oder darüber stolpern könnte.
 - Nicht am Netzkabel ziehen, wenn Sie den Stecker aus der Steckdose herausziehen möchten.
 - Den Stecker auch aus der Steckdose ziehen, wenn das Gerät nicht in Betrieb ist.

- Das Gerät nicht im Freien benutzen. Das Gerät auf eine stabile und ebene Fläche stellen.
- Das Gerät nicht in der Nähe von Wärmequellen aufstellen. Das Gerät nicht auf heiße Oberflächen stellen und von offenem Feuer fernhalten.
- Das Gerät nur mit trockenen Händen anfassen.
- Ziehen Sie immer zuerst den Stecker aus der Steckdose, wenn Sie das Gerät zusammensetzen oder auseinandernehmen und wenn Sie das Gerät reinigen oder pflegen.
- Bei motorbetriebenen Geräten: Achten Sie auf scharfe und/oder bewegende Teile. Achten Sie darauf, dass Ihre Hände bei der Benutzung, Reinigung und Pflege nicht zu nah an die bewegenden Teile kommen.
- Bei Geräten, die heiß werden: Lassen Sie das Gerät immer abkühlen, ehe Sie das Gehäuse und die einzelnen Teile berühren. Lassen Sie bei Reinigung und Pflege besondere Vorsicht walten.

ANWENDUNG

Der Multi Grill 3-in-1 ist ein Grill/Sandwichmaker mit abnehmbaren Platten. Dieser Multifunktions-Kontaktgrill kann zum Toasten von Brot, Sandwiches und Paninis sowie zum Grillen von Fleisch, Fisch und Gemüse verwendet werden. Die Zutaten können ohne die Verwendung von Butter oder Öl auf die Platte gelegt werden. Die Grillplatten haben Rillen, wodurch die Lebensmittel weniger Öl und Fett aufnehmen, was einen "Light"-Effekt bewirkt. Die Grillfläche beträgt 22,5 x 12,5 cm. Der Kontaktgrill hat eine Antihafbeschichtung und ist mit einer Verriegelung, Kontrolllampchen und kühl bleibenden Griffen ausgestattet. Auf der Unterseite befindet sich eine Kabelaufwicklung.

Grillplatten vor dem Erstgebrauch mit einem feuchten Tuch sorgfältig reinigen. Beim Erstgebrauch kann es zu einer leichten Rauchentwicklung kommen. Das ist bei neuen Heizelementen üblich und hört nach kurzer Zeit von selbst auf.

ALLGEMEINE HINWEISE

Stellen Sie das Gerät auf einen stabilen und hitzefesten Untergrund. Stecken Sie den Stecker in die Steckdose. Sobald der Grill eingeschaltet wurde, leuchtet das Kontrolllampchen rot auf. Lassen Sie die Platten ca. 5 Minuten vorheizen oder warten Sie, bis die grüne Lampe aufleuchtet. Legen Sie die jeweiligen Zutaten auf die untere Platte und schließen Sie den Grill. Die Zubereitung dauert je nach Zutaten etwa 4 bis 5 Minuten. Die genaue Zubereitungszeit hängt vom Gericht und von Ihrem bevorzugten Geschmack ab. Zutaten vorzugsweise mit einem Spatel aus Holz oder Kunststoff herausnehmen, damit die Antihafbeschichtung nicht beschädigt wird.

REINIGEN

ZUERST DEN STECKER AUS DER STECKDOSE ZIEHEN.

Reinigen Sie das Gerät nach jedem Gebrauch. Das Gerät zuerst vollständig abkühlen lassen. Die Außenseite des Geräts mit einem feuchten Tuch reinigen. Nach dem Grillen können Sie die Platten mit Küchenpapier reinigen, solange diese noch ein bisschen warm sind. Nachdem der Sandwichmaker abgekühlt ist, können Sie die Platten herausnehmen und mit etwas Spülmittel gründlich reinigen. Die Antihafbeschichtung darf nicht mit Metallgegenständen oder mit aggressiven Reinigungsmitteln gereinigt werden.

DURCH SCHARFE GEGENSTÄNDE VERURSACHTE BESCHÄDIGUNGEN FALLEN NICHT UNTER DIE GARANTIE!

ENTSORGUNG

Elektrische Geräte, Zubehörteile und ihre Verpackungen müssen umweltschonend entsorgt und nach Möglichkeit wiederverwendet werden. Werfen Sie diese Materialien daher nicht in den Hausmüll. Nur für EU-Länder:



Gemäß der Europäischen WEEE- Richtlinie 2002/96/EG zur Entsorgung von Elektro- und Elektronik-Altgeräten müssen nicht mehr funktionsfähige Geräte separat eingesammelt und auf umweltfreundliche Weise recycelt werden.

BOURGINI KUNDENSERVICE UND GARANTIE

Die Garantie wird für die Dauer von zwei Jahren ab dem auf dem Kassenbon angegebenen Kaufdatum gewährt. Der Kassenbon gilt als Garantieschein. Sie können die Garantie bei dem Einzelhändler einlösen, bei dem Sie das Gerät gekauft haben. Die Garantie deckt keine Schäden, die durch falsche Nutzung, unsachgemäßes Auseinandernehmen, Fallenlassen, Stöße u. Ä. entstanden sind sowie Schäden an Geräten, die mit Wasser benutzt werden, die durch zu spätes Entkalken entstehen. Sofern bei einem bestimmten Produkt besondere Garantiebestimmungen angegeben werden, gelten diese vor den Allgemeinen Garantiebestimmungen. Die Garantie gilt nicht für Folgeschäden. Bei Fragen zur Anwendung des Produkts besuchen Sie bitte unsere Website: www.bourgini.com

HAFTUNGSAUSSCHLUSS

Änderungen vorbehalten; Produktspezifikationen können ohne Angabe von Gründen geändert werden.



INSTRUCCIONES DE SEGURIDAD

- ★ Lea detenidamente las instrucciones de uso antes de utilizar el aparato. Conserve las instrucciones de uso.
- ★ El aparato puede ser utilizado, limpiado y cuidado por niños a partir de los 8 años siempre que estén supervisados por una persona responsable de su seguridad. Mantenga el aparato y el cable de alimentación fuera del alcance de los niños menores de 8 años. Los niños no deben jugar con el aparato. Mantenga siempre vigilados a los niños para evitar que jueguen con el aparato.
- ★ El aparato puede ser utilizado por personas con una discapacidad física, sensorial, mental o motora o por personas que no dispongan de la experiencia ni de los conocimientos necesarios siempre que estén supervisadas por una persona responsable de su seguridad o si reciben instrucciones sobre el uso seguro del aparato y entienden los peligros inherentes al uso del mismo.

- Este aparato está diseñado exclusivamente para el uso doméstico.
- No deje el aparato sin vigilancia durante el funcionamiento.
- Utilice el aparato y los accesorios exclusivamente para el uso previsto. No utilice el aparato ni los accesorios para ninguna otra finalidad que las descritas en el manual.
- No utilice el aparato si alguno de sus componentes, accesorios o el cable o el enchufe están dañados o son defectuosos. Si algún componente, accesorio o el cable o el enchufe están dañados o son defectuosos, deben ser sustituidos por el proveedor o por un servicio técnico autorizado.
- No utilice el aparato cerca de bañeras, duchas, lavabos u otros recipientes que contengan agua.
- No sumerja el aparato debajo del agua o de otros líquidos. Si esto sucediera, desenchufe el aparato de la toma de corriente tan rápidamente como sea posible. No saque nunca el aparato del agua o de otros líquidos antes de haber desenchufado el aparato. Si el aparato ha estado sumergido en agua o en otros líquidos, no podrá volver a utilizarse.
- Asegúrese de que no pueda entrar agua en los puntos de conexión del cable eléctrico y del cable alargador.
- Mantenga el cable eléctrico alejado de fuentes de calor, del aceite y de bordes afilados.
- Antes del uso, compruebe siempre que la tensión de red sea la misma que se indica en la placa de características del aparato.
- Para una protección adicional, conecte el aparato a un grupo protegido por un interruptor diferencial con una corriente residual nominal que no supere los 30 mA.
- No haga funcionar el aparato mediante un temporizador externo o un sistema de control remoto independiente.
- Desenrolle siempre totalmente el cable eléctrico y, en su caso, el cable alargador. Asegúrese de que el cable eléctrico y, en su caso, el cable alargador no cuelguen por encima del borde de una superficie de trabajo, para evitar que puedan engancharse accidentalmente y que alguien pueda tropezarse.
- No tire del cable eléctrico para desconectar el enchufe de la red eléctrica.
- Desconecte el enchufe de la red eléctrica cuando el aparato no se esté utilizando.
- No utilice el aparato en el exterior. Coloque el aparato sobre una superficie estable y plana.
- Mantenga el aparato alejado de fuentes de calor. No coloque el aparato sobre superficies calientes ni cerca de llamas abiertas.
- Asegúrese de que sus manos están secas antes de tocar el aparato.

- Desconecte el enchufe de la red eléctrica antes del montaje o el desmontaje del aparato y antes de realizar actividades de limpieza o mantenimiento en el aparato.
- Aparatos con motor: tenga cuidado con los componentes afilados o móviles. Mantenga las manos alejadas de los componentes móviles durante el uso, la limpieza y el mantenimiento.
- Aparatos calefactores: espere hasta que el aparato se haya enfriado antes de tocar la carcasa y los componentes del aparato. Extremar la precaución durante las operaciones de limpieza y mantenimiento.

APLICACIÓN

El Multi Grill 3-in-1 es un grill /sandwichera con planchas extraíbles. Este grill de contacto multifunción puede utilizarse para tostar pan, sándwiches y paninis y para asar carne, pescado y verduras. Los ingredientes se pueden colocar directamente sobre la plancha, sin necesidad de usar ni mantequilla ni aceite. Las planchas de asar están provistas de acanaladuras, por lo que los alimentos absorben menos grasa y aceite, consiguiendo una comida sana y ligera. La superficie de cocción total es de 22,5 x 12,5 cm. El grill cuenta con una capa antiadherente, pilotos indicadores, un clip de bloqueo y asas que se mantienen frías. Es posible enrollar el cable en la parte inferior.

Pase cuidadosamente un paño húmedo por las planchas antes de utilizar el aparato por primera vez. Es posible que se produzca algo de humo durante el primer uso; esto es algo normal en componentes térmicos nuevos y desaparecerá automáticamente a poco tiempo.

INSTRUCCIONES GENERALES

Coloque el aparato sobre una superficie estable y resistente al calor. Enchufe el aparato a la toma de corriente. Ahora se encenderá el piloto rojo indicando que el grill está encendido. Deje que las planchas se calienten durante aprox. 5 minutos o hasta que la luz verde se encienda. Coloque los alimentos sobre la plancha inferior y cierre el grill. Dependiendo de los ingredientes, el tiempo de preparación será de aproximadamente 4 a 5 minutos. El tiempo exacto dependerá del alimento y de su gusto personal. Le recomendamos retirar los alimentos con una espátula de madera o de plástico para evitar dañar la capa antiadherente.

LIMPIAR

DESENCHUFE PRIMERO EL APARATO DE LA TOMA DE CORRIENTE.

Limpie el aparato después de cada uso. Primero, déjelo enfriar por completo. Limpie la parte exterior con un paño húmedo. Después de usar el grill, puede

limpiar las planchas con papel de cocina mientras todavía estén un poco calientes. Después de que la sandwichera se haya enfriado, puede limpiar a fondo las planchas con agua con jabón. Las planchas no son aptas para el lavavajillas. No utilice objetos metálicos, afilados o productos de limpieza agresivos para la capa antiadherente.

LA GARANTÍA NO CUBRE DAÑOS EN LAS PLANCHAS CAUSADOS POR OBJETOS AFILADOS

ELIMINACIÓN DE RESIDUOS

Los aparatos eléctricos, accesorios y sus embalajes deben reutilizarse en la medida de lo posible de forma respetuosa con el medio ambiente. Por lo tanto, no debe eliminar estos materiales con los desechos domésticos. Solo para países miembros de la UE:



De conformidad con la directiva europea de Residuos de Aparatos Eléctricos y Electrónicos (RAEE), 2002/96/CE, los aparatos usados que ya no puedan usarse deben recogerse por separado y reciclarse respetando el medio ambiente.

SERVICIO POSTVENTA Y GARANTÍA DE BOURGINI

El periodo de garantía tendrá una duración de 2 años a partir de la fecha de compra según el comprobante de caja, que será asimismo el certificado de garantía. Diríjase al vendedor en relación con la garantía. Los defectos derivados de un uso indebido, de un desmontaje inadecuado, de caídas, golpes o similar o por no descalcificar a tiempo los aparatos que se utilicen con agua no estarán cubiertos por la garantía. En caso de que para un determinado producto se mencionen condiciones de garantía específicas, estas condiciones específicas prevalecerán sobre las condiciones generales. La garantía no será de aplicación a daños consecuenciales. Si tiene preguntas relacionadas con el uso del aparato, le rogamos consulte nuestra página web: www.bourgini.com

DESCARGO DE RESPONSABILIDAD

Sujeto a cambios. Las especificaciones pueden modificarse sin previo aviso.

THE BOURGINI COMPANY

NL-4835 JB no 6

Breda

The Netherlands

May 2019 V1 12.7013.00.00